

ZÁKLADNÍ VLASTNOSTI



Jde se o nově vyvinutý trnový turniket s celonerezovým krytíváním pro kontrolu vstupu. Obousměrný rotační turniket je vhodný pro použití v rámci libovolných přístupových systémů. Provozování turniketu v jednosměrném nebo obousměrném režimu je volitelné. Velkou výhodou je cena tohoto turniketu. Turniket **BAR-EK** je speciálně určen pro místa, kde hlavními požadavky jsou co nejmenší rozměry turniketu při zachování všech jeho hlavních parametrů jako jsou velká kapacita, snadná a rychlá identifikace osob, vysoká kvalita a spolehlivý provoz. Moderní design a kvalitní povrchová úprava umožňují instalovat turniket **BAR-EK** do interiérů i exteriérů bez přímého působení povětrnostních vlivů. Moderní řídicí elektronika umožňuje snadné nastavení vlastního provozního režimu turniketu a současně zajišťuje komunikaci s různými typy identifikačních a signalizačních zařízení. Turniket **BAR-EK** může být na přání zákazníka s funkcí sklopný trn.

TURNIKET BAR-EK JE STANDARDNĚ DODÁVÁN SE TŘEMI

TYPY POHONNÝCH JEDNOTEK:

Motorová jednotka MT (standard)

Motorová verze turniketu **BAR-EK** je charakteristická vysokou úrovní komfortu, spolehlivým a bezúdržbovým provozem, s těmito funkcemi:

- Účinný blokovací systém v kombinaci s motorovým pohonem
- Automaticky přizpůsobí rychlost otáčení v závislosti na síle impulsu, kterým procházející osoba turniket aktivuje
- Velmi tichý a plynulý provoz
- Možnost nastavení závěrečné fáze dojezdu turniketu v závislosti na variantě motorového pohonu

Motorová jednotka je dodávána ve dvou variantách.

- 1) **FAIL-LOCK:** při výpadku napájení je turniket zablokován.
- 2) **FAIL-SAFE:** při výpadku napájení je turniket odblokován pro volný průchod.

Při použití motorové pohonné jednotky **FAIL-SAFE** je možné nastavení trvale uvolněného průchodu v požadovaném směru

Elektromechanické jednotky TE2, TE-NB

Činnost turniketu je ovládána elektromechanickou jednotkou s následujícími funkcemi:

- Aktivní uzamykací systém na bázi elektromagnetů umožňující průchod pouze jedné osoby
- Samočinný polohovací mechanismus pro zajištění kompletního otočení turniketu do základní pozice
- Hydraulický tlumič pro plynulý a bezrázový průchod
- Blokovací systém zabráňující zpětnému otočení turniketu při průchodu
- Možnost konfigurace jednotky při výpadku napájení:

1) trvale blokováno

Mechanická jednotka

Tato jednotka má stejné vlastnosti jako elektromechanická jednotka s tím rozdílem, že chod turniketu není řízen žádným zařízením. Tento typ turniketu se používá k usměrnění a sledování počtu procházejících osob zpravidla v jednom směru.

MATERIÁLY A POVRCHOVÉ ÚPRAVY TURNIKETU:

Krytí turniketu: nerezový plech tl. 0,8 mm (standard - kartáčovaný povrch)

Vnitřní rám turniketu: pozinkovaný ocelový plech tl. 4 mm

Otočná závora turniketu: je nerezová (standard - kartáčovaný povrch), v případě provedení se sklopným trnem je ale kryt otočné závory z nerezového plechu tl. 1,5 mm (standard - kartáčovaný povrch).

Trny: nerezová trubka \varnothing 40 mm. (standard - kartáčovaný povrch).

Ostatní mechanické části turniketu jsou ošetřeny galvanickým zinkováním nebo černěním.

2) odblokováno pro volný průchod

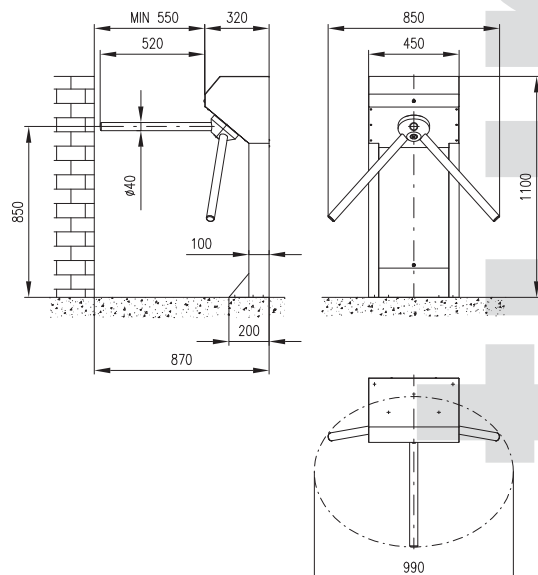

INTERFACE:

Turnikety jsou řízeny mikroprocesorovou řídicí elektronikou, která komunikuje s nadřazeným řídicím systémem pomocí následujících vstupních a výstupních TTL signálů:

- pro každý směr průchodu jeden aktivační vstup
- výstup pro signalizaci stavu turniket v činnosti (BUSY)
- dva výstupy signalizující uskutečnění průchodu turniketem v daném směru (využívá se zejména pro funkci ANTIPASSBACK)

Elektronika elektromechanické pohonné jednotky je vybavená kromě TTL výstupů i výstupními relé.

Při použití motorové pohonné jednotky je elektronika navíc vybavena pro každý směr průchodu vstupem pro trvalou aktivaci volného průchodu v daném směru a umožňuje nastavení času pro uskutečnění průchodu turniketem na 6 s nebo 10 s (Time-out). Elektroniky jsou vybaveny vypínatelnou akustickou signalizací stavu turniket v činnosti (BUSY). Řídicí elektronika je chráněna proti zkratu, přetížení a záměně polarity.

Provozní režimy

Na základě signálu ze systému kontroly vstupu či tlačítkového ovladače je možno otočit turniketem o 120° a umožnit tak průchod jedné osoby. Pro každý směr průchodu turniketem lze definovat různé provozní režimy:

1. volný průchod
2. řízený průchod
3. trvale blokováno

Toto nastavení může být při použití odpovídajícího typu pohonu provedeno pro kterýkoli ze směrů případně pro oba směry současně a může být pomocí řídicích signálů měněno i za provozu turniketu.

ZÁKLADNÍ TECHNICKÉ PARAMETRY

- standardní rozsah provozních teplot: +10 °... +50°C
- rozsah provozních teplot (při použití vytápění): - 25°... +50°C
- rozsah skladovacích teplot: 0°... +50°C
- maximální relativní vlhkost: 80% (neagresivní prostředí)
- MCBF: 3 000 000 cyklů (počet cyklů před chybou)

Počet průchodů se v závislosti na typu pohonné jednotky, režimu provozu a způsobu identifikace procházejících osob pohybuje v rozmezí 15 až 30 osob za minutu.

Tabulka elektrických parametrů pohonných jednotek

Typ pohonné jednotky	Jmenovité napájecí napětí	Příkony při základních režimech turniketu		
		Pohotovostní	BUSY	Průchod
Motorová FAIL-LOCK	12VDC	0,8W	10W	20 - 30W
Motorová FAIL-SAFE	12VDC	1W	1W	15 - 20W
Elektromechanická bez napětí blokováno	24VAC/DC	2,5W	8W	8W
Elektromechanická bez napětí uvolněno	24VAC/DC	12W	8W	8W

Navýšení příkonu u motorové pohonné jednotky s automatickým vyhříváním činí 24 W. Příkon může být také navýšen při použití volitelného příslušenství.

VOLITELNÉ PŘÍSLUŠENSTVÍ

Naváděcí zábrany:

Pro správnou funkci je vhodné turniket typu BAR doplnit o naváděcí zábranu o minimální délce 850 mm, nebo jej umístit ke vhodnému objektu (např. recepci).

Signalizační display LED (Traffic Light):

- animace identifikační karty upozorňující na nutnost identifikace procházející osoby
- informace o průchodnosti turniketem v daném směru
- informace o povolení průchodu turniketem na základě vyhodnocení identifikace
- informace o načtení neplatné identifikační karty



Tlačítkový panel

- Dálkové ruční ovládání turniketu
- Dálková ruční aktivace funkce sklopný trn

Sklopné rameno:

Turniket **BAR - EK** může být na přání dodán s funkcí **SKLOPNÝ TRN**. Po sklopení vodorovného trnu turniketu dojde k vytvoření prostoru pro volný průchod osob nebo ke stěhování břemen.

K automatickému sklopení trnu turniketu dojde na základě impulsu z řídicího systému (EPS), externího tlačítka nebo při výpadku napájení (vyžaduje připojení zálohovacího akumulátoru a zdroje monitorujícího stav napájení).

UPOZORNĚNÍ: S ohledem na bezpečnostní předpisy je použití turniketu **BAR-EK** v kombinaci s funkcí sklopný trn pro evakuaci osob nutno konzultovat s lokálním požárním technikem.

Zálohovací akumulátor:

Akumulátor zajistí při výpadku napájení provoz turniketu po dobu min. 6 hodin nepřetržitého provozu.

Počítadlo:

Turniket lze vybavit počítadlem průchodů.

Identifikační systémy:

K turniketům **BAR-EK** lze pro účely identifikace procházející osoby připojit kterýkoli typ snímače na čárový kód, magnetickou kartu, bezkontaktní čipovou kartu, kontaktní čipovou kartu, biometrické snímače apod.

Specifické varianty:

- Doplnění o speciální držáky snímačů identifikačního systému

VHODNOST POUŽITÍ

Turniket **BAR-EK** je možno použít i v exteriéru pod zastřešením, ale není vhodný do trvale vlhkého prostředí či prostředí s odstříkující vodou, jako jsou bazény, sprchy a podobná zařízení. Rovněž není vhodný do prostředí s výskytem agresivních prostředků jako jsou louhy, chem. čistiidla či různé desinfekční prostředky na bázi chlorátů. U turniketu s funkcí **SKLOPNÝ TRN** je vhodnost použití v exteriérovém prostředí nutno konzultovat s dodavatelem.

